



**PROCESSO LICITATÓRIO N° 009/2023**  
**PREGÃO PRESENCIAL N° 004/2023**

**EDITAL**

**PREÂMBULO**

O MUNICÍPIO DE JABOTICATUBAS/MG realizará procedimento de licitação N°009/2023, na modalidade de **Pregão Presencial, no sistema Registro de Preços**, tipo **MENOR PREÇO POR LOTE**, nos termos da Lei 10.520/02 e legislação correlata; em especial a Lei federal 8.666/93 e de acordo com as condições estabelecidas no presente instrumento convocatório e seus anexos. Os envelopes contendo a proposta comercial e documentação de habilitação serão recebidos em sessão pública, às **08 horas e 30 minutos, do dia 06 de fevereiro de 2023**, na sala da Comissão Permanente de Licitação da Prefeitura Municipal, situada na Praça Nossa Senhora da Conceição, n° 38, Centro, nesta cidade, tel.: (31) 3683-1071, oportunidade em que serão examinados. A sessão do pregão será **conduzida** pela Pregoeira oficial, ou substituta designadas pela Portaria N° 003/2023, de 02 de janeiro de 2023.

**1. OBJETO**

A presente licitação tem por objeto o **REGISTRO DE PREÇOS DE UNIFORMES ESCOLARES PARA USO COMUM DOS DISCENTES DAS ESCOLAS DA REDE MUNICIPAL DE ENSINO**, conforme descrito e especificado no Anexo III - Termo de Referência deste instrumento convocatório.

**2. CONDIÇÕES DE PARTICIPAÇÃO**

2.1. Poderão participar da presente licitação os interessados que atenderem a todas as exigências constantes deste Edital e seus anexos, inclusive quanto à documentação.

2.2. Não poderão participar deste pregão:

2.2.1. os interessados que se encontrarem em processo de dissolução, de fusão, de cisão ou de incorporação, ou estejam cumprindo suspensão temporária de participação em licitação e impedimento de contratar com o Município, ou tenham sido declarados inidôneos para licitar ou contratar com a Administração Pública.

2.2.2. que possua participação direta ou indireta de sócio, diretor ou responsável técnico que tenha vínculo empregatício com a Prefeitura de Jaboticatubas/MG.

**3. ENTREGA DOS ENVELOPES**

3.1. Dos envelopes "PROPOSTA COMERCIAL" e "DOCUMENTAÇÃO DE HABILITAÇÃO".

3.1.1. Os envelopes "Proposta Comercial" e "Documentos de Habilitação" deverão ser indevassáveis, hermeticamente fechados e entregues a Pregoeira, na sessão pública de abertura deste certame, conforme endereço, dia e horário especificados abaixo.

LOCAL: Sala de Licitação - Sede da Prefeitura de Jaboticatubas/MG, na Praça Nossa Senhora da Conceição, n° 38, Centro - Jaboticatubas/MG, - A/C da Pregoeira, até o dia <b>06/02/2023</b> , às 08 horas e 30 minutos - Telefone (31) 3683-1071
------------------------------------------------------------------------------------------------------------------------------------------------------------------------------------------------------------------------------------------------

3.1.2. Os envelopes deverão ainda indicar em sua parte externa e frontal os seguintes dizeres:



MUNICÍPIO DE JABOTICATUBAS  
PROCESSO LICITATÓRIO N° 009/2023  
PREGÃO PRESENCIAL N° 004/2023  
ENVELOPE N.º 1 - PROPOSTA COMERCIAL  
PROPONENTE:.....

MUNICÍPIO DE JABOTICATUBAS  
PROCESSO LICITATÓRIO N° 009/2023  
PREGÃO PRESENCIAL N° 004/2023  
ENVELOPE N.º 2 - DOCUMENTOS DE HABILITAÇÃO  
PROPONENTE:.....

3.2. Poderá o licitante apresentar envelopes através da Empresa Brasileira de Correios e Telégrafos ou por representante não credenciado, ficando o licitante obrigado a apresentá-los até a hora e data estabelecida no preâmbulo, e na forma do item 3.1 deste edital.

3.2.1. A participação na forma do item 3.2, sem a presença de representante no ato da sessão, impede a apresentação de lances por parte da licitante.

3.3. O interessado deverá entregar juntamente dos dois envelopes a Declaração dando ciência de que cumpre plenamente os requisitos de habilitação, conforme Anexo V (a referida declaração deverá estar fora dos envelopes).

3.4. Em se tratando de Microempresa - ME ou Empresa de Pequeno Porte - EPP, a comprovação desta condição será efetuada mediante a apresentação da certidão expedida pela Junta Comercial, ou outro órgão equivalente, sob pena de não aplicação dos efeitos da Lei Complementar n°. 123/2006, alterada pela Lei Complementar 147/2014.

3.5. Em se tratando de MEI - Microempreendedor Individual, a comprovação desta condição será efetuada mediante a apresentação do Certificado da Condição de Microempreendedor Individual - CCMEI.

3.6. A certidão e o Certificado descritos nos itens 3.4 e 3.5 apresentados após o dia 31 de janeiro do corrente ano terão, obrigatoriamente, que terem sido emitidas no exercício em curso. (As referidas certidões deverão estar FORA DOS ENVELOPES)

3.7. A Pregoeira não se responsabilizará por envelopes de "Proposta Comercial" e "Documentos de Habilitação" que não sejam entregues à Pregoeira designada, no local, data e horário definidos neste edital.

3.8. Ocorrendo decretação de feriado ou outro fato superveniente, de caráter público que impeça a realização deste evento na data acima mencionada, a licitação ficará automaticamente prorrogada para o primeiro dia útil subsequente, independentemente de nova comunicação.

3.9. Os documentos necessários à participação na presente licitação poderão ser apresentados em original, por qualquer processo de cópia autenticada por Cartório competente ou por servidor do Município, ou por meio de publicação em órgão de imprensa oficial e, em caso de dúvidas quanto à veracidade das informações apresentadas, o Pregoeiro promoverá as diligências necessárias para esclarecer ou complementar a instrução do processo.

**3.10. AS AUTENTICAÇÕES EFETUADAS NA PREFEITURA SÓ SERÃO FEITAS MEDIANTE APRESENTAÇÃO DOS DOCUMENTOS ORIGINAIS.**

3.11. Não serão aceitos documentos apresentados por meio de fitas, discos magnéticos, filmes ou cópias em fac-símile, mesmo autenticadas, admitindo-se fotos, gravuras, desenhos, gráficos ou catálogos apenas como forma de ilustração das propostas de preços.



#### **4. CREDENCIAMENTO**

4.1. A licitante deverá se apresentar para credenciamento junto à Pregoeira por um representante devidamente munido de documento que o credencie a participar deste procedimento licitatório.

4.2. Cada licitante credenciará apenas um representante que será o único admitido a intervir nas fases do procedimento licitatório e a responder, para todos os atos e efeitos previstos neste Edital, por sua representada.

4.3. Por credenciamento entende-se a apresentação conjunta dos seguintes documentos:

I - documento oficial de identidade;

II - procuração que comprove a outorga de poderes, na forma da lei, para formular ofertas e lances de preços e praticar os demais atos pertinentes ao certame em nome da licitante, ou documento no qual estejam expressos poderes para exercer direitos e assumir obrigações, no caso do representante ser sócio, proprietário, dirigente ou assemelhado da licitante, em decorrência de tal investidura (Anexo II).

4.4. Caso a procuração seja particular, deverá ter firma reconhecida e estar acompanhada dos documentos comprobatórios dos poderes do outorgante, tais como contrato social/alteração contratual e cópia do documento de identidade de quem recebe poderes.

4.5. A não apresentação ou incorreção de quaisquer dos documentos de credenciamento impedirá a participação do representante da licitante na sessão, para fins de apresentação de lances.

4.6. O representante poderá ser substituído por outro devidamente credenciado.

4.7. Não será admitida a participação de um mesmo representante para mais de uma empresa licitante.

#### **5. DA IMPUGNAÇÃO DO ATO CONVOCATÓRIO**

5.1. Qualquer cidadão poderá solicitar esclarecimentos, providências ou impugnar o ato convocatório do presente pregão, protocolizando o pedido até 05 (cinco) dias úteis antes da data fixada para o recebimento das propostas, no endereço discriminado no preâmbulo deste Edital ou pelo endereço eletrônico [licitacao@jaboticatubas.mg.gov.br](mailto:licitacao@jaboticatubas.mg.gov.br), cabendo a Pregoeira decidir sobre a petição no prazo de 03 (três) dias úteis.

5.1.1. Caso seja acolhida a petição contra o ato convocatório, será designada nova data para a realização do certame.

5.2. Decairá do direito de impugnar os termos do presente Edital o licitante que não apontar as falhas ou irregularidades supostamente existentes no Edital até o segundo dia útil que anteceder à data de realização do Pregão. Sendo tempestiva, a comunicação do suposto vício não suspenderá o curso do certame.

#### **6. PROPOSTAS COMERCIAIS**

6.1. As propostas comerciais serão apresentadas em língua portuguesa, impressas em uma via, com suas páginas numeradas e rubricadas, e a última assinada pelo representante legal da empresa, sem emendas, acréscimos, borrões, rasuras, ressalvas, entrelinhas ou omissões, salvo se,



**PREFEITURA MUNICIPAL DE JABOTICATUBAS**

Praça Nossa Senhora da Conceição, 38 - Centro - CEP: 35.830-000 -  
Jaboticatubas/MG

inequivocamente, tais falhas não acarretarem lesões ao direito dos demais licitantes, prejuízo à Administração ou não impedirem a exata compreensão de seu conteúdo, podendo observar o modelo anexo a este edital, e constarão:

6.1.1. Nome, número do CNPJ, endereço, telefone e e-mail da empresa proponente;

6.1.2. Prazo de validade da proposta não inferior a 60 (sessenta) dias, contados da data limite prevista para entrega das propostas, conforme art. 64, § da Lei Federal nº 8.666/93;

6.1.3. Prazos de entrega: Conforme especificado no Termo de Referência - Anexo III do edital do Pregão Presencial Nº 004/2023.

6.1.4. Especificação detalhada do objeto, preferencialmente nos moldes do Anexo I - Modelo de Proposta;

6.2. As propostas poderão ser corrigidas automaticamente pela Pregoeira, caso contenham erros de soma e/ou multiplicação, bem como divergências entre o preço unitário e o total do item, hipótese em que prevalecerá sempre o primeiro. Sendo a proposta corrigida o representante da empresa, este deverá assiná-la se estiver presente na sessão.

6.3. Serão desclassificadas as propostas que não atenderem às exigências do presente edital e seus anexos, por estarem omissas ou apresentarem irregularidades, ou defeitos capazes de dificultar o julgamento;

6.4. Os preços serão cotados com duas casas decimais. Ex: 10,55.

6.5. Nos preços propostos estarão incluídos todos os tributos, encargos sociais e trabalhistas, frete até o destino e quaisquer outros ônus que porventura possam recair sobre o fornecimento do objeto da presente licitação, os quais ficarão a cargo única e exclusivamente da contratada.

6.6. As propostas não poderão impor condições ou conter opções, somente sendo admitidas propostas que ofertem um preço para cada item do objeto desta licitação.

**6.7. Conter, preferencialmente, um CD ou Pen Drive contendo a proposta cadastrada no Arquivo Proposta Comercial. O arquivo deverá ser solicitado através do e-mail da licitação ([licitacao@jaboticatubas.mg.gov.br](mailto:licitacao@jaboticatubas.mg.gov.br)). (A NÃO APRESENTAÇÃO DO CD OU PEN DRIVE NÃO ENSEJARÁ A DESCLASSIFICAÇÃO DA LICITANTE).**

## **7. HABILITAÇÃO**

7.1.1. Registro Comercial, no caso de empresa individual;

7.1.2. Ato constitutivo, estatuto ou contrato social em vigor devidamente registrado.

7.1.2.1. No caso de sociedades por ações, deverá estar acompanhado da documentação de eleição de seus administradores.

7.1.2.2. O contrato social consolidado dispensa a apresentação do contrato original e das alterações anteriores, devendo ser apresentadas as alterações posteriores, ainda não consolidadas.

7.1.3. Inscrição do ato constitutivo, no caso de sociedades civis, acompanhada de prova de diretoria em exercício;



**PREFEITURA MUNICIPAL DE JABOTICATUBAS**

Praça Nossa Senhora da Conceição, 38 - Centro - CEP: 35.830-000 -  
Jaboticatubas/MG

7.1.4. Decreto de autorização, em se tratando de empresa ou sociedade estrangeira em funcionamento no País, e ato de registro ou autorização para funcionamento expedido pelo Órgão competente, quando a atividade assim o exigir;

7.1.5. Em se tratando de Micro Empreendedor Individual - MEI, o Contrato Social ou Estatuto poderá ser substituído pelo Certificado da Condição de Micro Empreendedor Individual - CCMEI

**7.2. Quanto à REGULARIDADE FISCAL E TRABALHISTA, apresentará:**

7.2.1. Prova de inscrição no Cadastro Nacional de Pessoas Jurídicas (CNPJ) atualizado, relativo ao domicílio ou sede do licitante, pertinente e compatível com o objeto desta licitação;

7.2.2. Prova de regularidade relativa ao Fundo de Garantia do Tempo de Serviço, demonstrando situação regular no cumprimento dos encargos sociais instituídos por lei, mediante a apresentação de:

- Certificado de Regularidade de Situação perante o Fundo de Garantia do tempo de Serviço - **FGTS** ou documento equivalente que comprove a regularidade.

7.2.3. Prova de regularidade para com a **Fazenda Federal relativa a Tributos Federais e à Dívida Ativa da União e prova de regularidade perante o Instituto Nacional de Seguridade Social - INSS**, através de certidão expedida conjuntamente pela Secretaria da Receita Federal do Brasil - RFB e pela Procuradoria-Geral da Fazenda Nacional - PGFN, conforme Portarias MF 358 e 443/2015;

7.2.4. Prova de Regularidades com as Fazendas **Estadual e Municipal**, do domicílio ou sede do licitante, ou outra equivalente na forma da lei.

7.2.5. Certidão Negativa de Débitos Trabalhistas (CNDT), provando a inexistência de débitos inadimplidos perante a Justiça do Trabalho.

**7.3. Quanto à REGULARIDADE ECONOMICO-FINANCEIRA, apresentará:**

7.3.1. **Certidão de Falência e Concordata** emitida por órgão competente com data de emissão de até 3 (três) meses da data de abertura da sessão, quando ausente indicação expressa de prazo de validade na certidão.

7.3.2. No caso de certidão de recuperação judicial positiva, a licitante deverá, juntamente da certidão, sob pena de inabilitação, apresentar comprovação de que o plano de recuperação expressamente prevê a participação da empresa em contratações públicas, bem como que referido plano foi homologado judicialmente.

7.4. Deverão ainda, as licitantes, apresentarem as seguintes declarações:

7.4.1. **Declaração de que não possui trabalhadores menores de 18 anos** realizando trabalho noturno, perigoso ou insalubre e de qualquer trabalho a menores de 16 anos, segundo determina o inciso V do artigo 27 da Lei Federal 8.666/93 (com redação dada pela Lei n.º 9854 de 27 de outubro de 1999), salvo na condição de aprendiz, a partir de 14 anos, na forma da Lei., conforme ANEXO VI;

7.4.2. Declaração expressa de que **concorda** com todos os termos deste Edital (Anexo VII).

7.5. Sob pena de inabilitação, todos os documentos apresentados para habilitação deverão estar em nome do licitante e, preferencialmente, com número do CNPJ e endereço respectivo, observando-se que:



## PREFEITURA MUNICIPAL DE JABOTICATUBAS

Praça Nossa Senhora da Conceição, 38 - Centro - CEP: 35.830-000 -  
Jaboticatubas/MG

- a) se o licitante for matriz, todos os documentos deverão estar em nome da matriz; ou
- b) se o licitante for filial, todos os documentos deverão estar em nome da filial;
- c) se o licitante for matriz, e o executor do contrato for filial, a documentação deverá ser apresentada com CNPJ da matriz e da filial, simultaneamente;
- d) serão dispensados da filial aqueles documentos que, pela própria natureza, comprovadamente, forem emitidos somente em nome da matriz.

### 8. SESSÃO DO PREGÃO

8.1. Após o encerramento do credenciamento e identificação dos representantes das empresas proponentes, a Pregoeira procederá a abertura dos envelopes de proposta comercial dos licitantes, cadastrando-as no sistema.

8.2. Após o cadastramento dos valores de cada empresa participante, a Pregoeira declarará aberta a sessão do PREGÃO para os lances.

### 9. CLASSIFICAÇÃO DAS PROPOSTAS COMERCIAIS

9.1. Abertos os envelopes de Propostas Comerciais, estas serão analisadas verificando o atendimento a todas as especificações e condições estabelecidas neste Edital e seus Anexos, sendo imediatamente desclassificadas aquelas que estiverem em desacordo.

9.2. O autor da oferta de valor mais baixo e os das ofertas com preços até 10% (dez por cento) superiores àquela serão classificados para participarem dos lances verbais.

9.3. Não havendo pelo menos 3 (três) ofertas nas condições definidas no artigo anterior, a Pregoeira classificará as melhores propostas, até o máximo de 03 (três), quaisquer que sejam os preços oferecidos, para que seus autores participem dos lances verbais.

9.4. A classificação dar-se-á pela ordem crescente dos preços propostos e aceitáveis. Será declarada vencedora a licitante que apresentar a proposta de acordo com as especificações deste Edital, com o preço de mercado e que ofertar o MENOR PREÇO UNITÁRIO.

### 10. LANCES VERBAIS

10.1. Aos licitantes classificados e presentes na sessão será dada a oportunidade para disputa por meio de lances verbais e sucessivos, de valores distintos e decrescentes, a partir do autor da proposta classificada de maior preço e os demais.

10.2. A desistência em apresentar lance verbal, quando convocado pela Pregoeira, implicará na exclusão do licitante da etapa de lances verbais e na manutenção do último preço apresentado pelo licitante, para efeito de posterior ordenação das propostas.

10.3. É vedada a oferta de lance com vista ao empate.

10.4. **Na sucessão de lances, a diferença de valor não poderá ser inferior a R\$ 200,00 (duzentos reais).**

10.5. Caso não se realizem lances verbais, será verificada a conformidade entre a proposta escrita de menor preço unitário e o valor estimado da contratação, podendo a Pregoeira negociar diretamente com o proponente, para que seja obtido preço melhor.



**PREFEITURA MUNICIPAL DE JABOTICATUBAS**

Praça Nossa Senhora da Conceição, 38 - Centro - CEP: 35.830-000 -  
Jaboticatubas/MG

10.6. Em havendo apenas uma oferta e desde que atenda a todos os termos do edital e que seu preço seja compatível com os valores praticados no mercado, esta poderá ser aceita.

**11. JULGAMENTO**

11.1. Para julgamento e classificação das propostas, será levado em consideração o TIPO DE LICITAÇÃO MENOR PREÇO, CRITÉRIO DE JULGAMENTO POR LOTE, observados os prazos máximos para fornecimento, as especificações técnicas e parâmetros mínimos de desempenho e qualidade definidos no edital.

11.2. Após a fase de lances, se as propostas mais bem classificadas não tiverem sido ofertadas por Microempresa, Microempreendedor Individual ou Empresa de Pequeno Porte e houver proposta apresentada por ME, MEI ou EPP até 5% (cinco por cento) superior à melhor proposta, estará configurado o empate previsto no art. 44, § 2º, da Lei Complementar nº. 123/2006, alterada pela Lei Complementar 147/2014.

11.3. Ocorrendo empate proceder-se-á da seguinte forma:

11.3.1. A ME, MEI ou a EPP mais bem classificadas será convocada para, no prazo de 5 (cinco) minutos após o encerramento dos lances, apresentar nova proposta de preço inferior àquela considerada classificadas em 1º lugar no certame, sob pena de preclusão do exercício do direito de desempate;

11.3.2. Apresentada nova proposta, nos termos do subitem anterior e atendidas as exigências habilitatórias, será adjudicado em seu favor o objeto deste Pregão;

11.3.3. Não sendo vencedora a ME, MEI ou EPP mais bem classificadas, na forma do subitem anterior, serão convocadas as demais ME, MEI e EPP remanescentes cujas propostas estejam dentro do limite estabelecido no caput desta condição, na ordem classificatória, para o exercício do mesmo direito.

11.4. No caso de equivalência dos valores apresentados pelas ME, MEI e EPP que se encontrarem no limite estabelecido no caput desta condição, será realizado sorteio entre elas para que se identifique aquela que primeiro poderá apresentar melhor oferta.

11.5. Na hipótese da não contratação nos termos previstos na condição anterior, o objeto licitado será adjudicado em favor da proposta classificadas em 1º lugar na etapa de lances.

11.6. Será considerado vencedor, o licitante que ao final da disputa de lances, observadas as disposições da Lei Complementar nº. 123/2006, alterada pela Lei Complementar 147/2014, ofertar o menor preço.

11.7. Examinada a proposta classificadas em primeiro lugar, quanto ao objeto e valor, caberá à Pregoreira, juntamente da equipe de apoio decidir motivadamente a respeito de sua aceitabilidade.

11.8. Encerrada a etapa competitiva e ordenadas as ofertas, a Pregoreira procederá à abertura do invólucro contendo os documentos de habilitação do licitante que apresentou a melhor proposta, para verificação do atendimento das condições fixadas no edital.

11.9. Os licitantes apresentarão documentos em cópias legíveis, autenticadas em cartório competente ou por servidor designado para o pregão.

11.10. As ME, MEI e EPP deverão apresentar toda a documentação exigida para a habilitação, inclusive os documentos comprobatórios da regularidade fiscal e trabalhista mesmo que estes apresentem alguma restrição.



**PREFEITURA MUNICIPAL DE JABOTICATUBAS**

Praça Nossa Senhora da Conceição, 38 - Centro - CEP: 35.830-000 -  
Jaboticatubas/MG

11.10.1. Havendo restrição na comprovação da regularidade fiscal e trabalhista, será assegurado o prazo de 05 (cinco) dias úteis, cujo termo inicial corresponderá ao momento em que o proponente for declarado o vencedor do certame, prorrogável por igual período, a critério da Administração Pública, para regularização da documentação, pagamento ou parcelamento do débito, e emissão de eventuais certidões negativas ou positivas com efeito de certidão negativa.

11.10.2. A prorrogação do prazo para a regularização fiscal e trabalhista dependerá de requerimento, devidamente fundamentado, a ser dirigido à Pregoeira.

11.10.3. Entende-se por tempestivo o requerimento apresentado dentro dos cinco dias úteis inicialmente concedidos.

11.10.4. A não regularização da documentação, no prazo previsto neste item, implicará decadência do direito à contratação, sem prejuízo das sanções cabíveis.

11.11. Todos os documentos deverão ter vigência até o dia previsto para realização do pregão; inexistindo esse prazo, reputar-se-ão válidos por 90 (noventa) dias, contados de sua expedição, ressalvadas as exceções previstas no edital.

11.12. Se o detentor da melhor proposta desatender às exigências previstas neste Edital será inabilitado. A Pregoeira examinará as ofertas subsequentes e procederá à habilitação do licitante seguinte, na ordem de classificação, repetindo esse procedimento, sucessivamente, se necessário, até apuração de uma proposta que atenda ao Edital, para declarar o licitante vencedor.

11.13. A Pregoeira negociará diretamente com o proponente, para obtenção de melhor preço.

11.14. Constatado o atendimento pleno às exigências fixadas no edital, o licitante será declarado vencedor.

11.15. Os demais fornecedores serão classificados neste processo, em ordem crescente de preço proposto e poderão ser convocados para compor a Ata de Registro de Preços, nos casos previstos neste Edital.

11.16. A critério da Administração, no caso de inabilitação ou desclassificação de todos os licitantes, poderão ser convocados para, no prazo de 8 (oito) dias úteis, apresentarem nova documentação, em obediência ao disposto no § 3º do artigo 48 da Lei Federal nº 8.666/93.

11.17. Da reunião lavrar-se-á ata circunstanciada, na qual serão registrados todos os atos do procedimento e as ocorrências relevantes e que, ao final, será assinada pela Pregoeira, membros da Equipe de Apoio e licitantes presentes na sessão.

11.18. É facultado a Pregoeira, caso o adjudicatário quando convocado não assinar **a ata**, convocar os licitantes remanescentes, na ordem de classificação, para assiná-la, após negociação, aceitação da proposta e comprovação dos requisitos de habilitação.

11.19. Poderá a proposta do licitante, ser desclassificada até a assinatura da Ata de Registro de Preços, se tiver a Administração conhecimento de fato ou circunstância superveniente que desabone sua regularidade fiscal, jurídica, qualificação técnica e/ou econômico-financeira. Neste caso, poderão ser convocados os licitantes remanescentes, obedecida a ordem de classificação.





**PREFEITURA MUNICIPAL DE JABOTICATUBAS**

Praça Nossa Senhora da Conceição, 38 - Centro - CEP: 35.830-000 -  
Jaboticatubas/MG

11.20. A contratação formalizar-se-á mediante Ordem de Fornecimento, observadas as cláusulas e condições deste edital, da Ata de Registro de Preços e da proposta vencedora.

11.21. Após a publicação da Ata do Registro de Preços no Diário Oficial do Município, a critério da administração, poderão ser firmados contratos dentro do prazo de validade do Registro.

**12. RECURSOS**

12.1. Declarado o vencedor, qualquer licitante poderá manifestar imediata e motivadamente a intenção de recorrer, cuja síntese será lavrada em ata, sendo concedido o prazo de 3 (três) dias corridos para apresentação das razões de recurso, ficando os demais licitantes desde logo intimados para apresentar contrarrazões em igual número de dias, que começarão a correr do término do prazo do recorrente, sendo-lhes assegurada vista imediata dos autos.

12.2. O licitante poderá também apresentar as razões do recurso no ato do pregão, as quais serão reduzidas a termo na respectiva ata, ficando os demais licitantes desde de logo intimados para apresentar contrarrazões no prazo de 3 (três) dias, contados da lavratura da ata, sendo-lhes assegurada vista imediata dos autos.

12.3. O acolhimento de recurso importará a invalidação apenas dos atos insuscetíveis de aproveitamento.

12.4. A falta de manifestação imediata e motivada do licitante, importará decadência do direito de recurso.

12.4.1 As razões do recursos e contrarrazões poderão ser protocolados no endereço Praça Nossa Senhora da Conceição, nº 38, Centro, Jaboticatubas/MG, CEP: 35.830-000, encaminhados através do e-mail [licitacao@jaboticatubas.mg.gov.br](mailto:licitacao@jaboticatubas.mg.gov.br) ou pelos Correios.

12.5. Os recursos deverão ser decididos no prazo de 05 (cinco) dias pela Administração.

12.6. O resultado do recurso será divulgado mediante afixação no quadro de avisos deste órgão e comunicado a todos os licitantes via fax ou correio eletrônico.

12.7. Decididos os recursos ou transcorrido o prazo para sua interposição relativamente ao pregão, a Pregoeira devolverá, aos licitantes, julgados desclassificados em todos os itens, os envelopes "DOCUMENTAÇÃO DE HABILITAÇÃO" inviolados, podendo, todavia, retê-los até o aceite do material pelo Setor Requisitante.

**13. DA HOMOLOGAÇÃO**

13.1. Encerrada a seleção e ultrapassada a eventual fase recursal, a Pregoeira registrará os preços ofertados pelas licitantes em ordem crescente.

13.2. Verificada a regularidade dos atos e a realização do interesse público, nos termos do artigo 3º da Lei 8.666/1993, a autoridade competente homologará o procedimento licitatório.

**14. DA ATA DE REGISTRO DE PREÇOS**

14.1. Homologado o resultado da licitação, a Secretaria, respeitada a ordem de classificação e a quantidade de fornecedores a serem registrados, convocará os interessados para assinatura da Ata de Registro de Preços que,



**PREFEITURA MUNICIPAL DE JABOTICATUBAS**

Praça Nossa Senhora da Conceição, 38 - Centro - CEP: 35.830-000 -  
Jaboticatubas/MG

após cumpridos os requisitos de publicidade, terá efeito de compromisso de fornecimento nas condições estabelecidas.

14.2. A Ata de Registro de Preços não obriga a Administração a firmar contratações nas quantidades estimadas, podendo ocorrer licitações específicas para aquisição do(s) objeto(s), obedecida a legislação pertinente, sendo assegurada ao detentor do registro a preferência de fornecimento, em igualdade de condições.

14.3. O direito de preferência de que trata o subitem anterior poderá ser exercido pelo beneficiário do registro, quando a Administração optar pela aquisição do objeto cujo preço está registrado, por outro meio legalmente permitido, que não a Ata de Registro de Preços, e o preço cotado neste, for igual ou superior ao registrado.

14.4. O preço registrado e os respectivos fornecedores serão divulgados no órgão de divulgação oficial do Município, que é o quadro de avisos afixado no hall de entrada da Prefeitura, conforme dispõe a Lei Orgânica Municipal e ficarão disponibilizados durante a vigência da Ata de Registro de Preços.

14.5. A Administração monitorará, pelo menos trimestralmente, os preços dos produtos, avaliará o mercado constantemente e poderá rever os preços registrados a qualquer tempo, em decorrência da redução dos preços praticados no mercado ou de fato que eleve os custos dos bens registrados.

14.6. A Administração convocará o fornecedor para negociar o preço registrado e adequá-lo ao preço de mercado, sempre que verificar que o preço registrado estiver acima do preço de mercado.

14.7. Caso seja frustrada a negociação, o fornecedor será liberado do compromisso assumido.

14.8. Antes de receber o pedido de fornecimento e caso seja frustrada a negociação, o fornecedor poderá ser liberado do compromisso assumido, caso comprove mediante requerimento fundamentado e apresentação de comprovantes (notas fiscais de aquisição de matérias-primas, lista de preços de fabricantes, etc.), que não pode cumprir as obrigações assumidas, devido ao preço de mercado tornar-se superior ao preço registrado.

14.9. Em qualquer hipótese os preços decorrentes da revisão não poderão ultrapassar aos praticados no mercado, mantendo-se a diferença percentual apurada entre o valor originalmente constante da proposta do fornecedor e aquele vigente no mercado à época do registro - equação econômico-financeira.

14.10. Será considerado preço de mercado, os preços que forem iguais ou inferiores a média daqueles apurados pela Administração para determinado item.

14.11. Não havendo êxito nas negociações com o primeiro colocado, a Administração poderá convocar os demais fornecedores classificados, nas mesmas condições ou revogar a Ata de Registro de Preços ou parte dela.

14.12. As alterações de preços oriundas da revisão dos mesmos, no caso de desequilíbrio da equação econômico-financeira, serão publicadas trimestralmente no Diário Oficial.

14.13. O órgão convocará o interessado para, a cada contratação, no prazo de 02 (dois) dias, sob pena de decair do direito, sem prejuízo das sanções previstas no Edital e na Ata de Registro de Preços:

a) efetuar a retirada da Nota de Empenho ou instrumento equivalente; ou



b) assinar o contrato.

14.14. Esse prazo poderá ser prorrogado, por igual período, por solicitação justificada do fornecedor e aceita pela Administração.

#### **15. DOS USUÁRIOS DA ATA DE REGISTRO DE PREÇO**

15.1. Poderá utilizar-se da Ata de Registro de Preços qualquer órgão ou entidade da Administração que não tenha participado do certame, mediante prévia consulta ao órgão gerenciador, desde que devidamente comprovada a vantagem e, respeitadas no que couber, as condições e as regras estabelecidas na Lei n. ° 8.666/93.

15.2. Caberá ao fornecedor beneficiário da Ata de Registro de Preços, observadas as condições nela estabelecidas, optar pela aceitação ou não do fornecimento, independente dos quantitativos registrados em Ata, desde que este fornecimento não prejudique as obrigações anteriormente assumidas.

**15.3. QUALQUER ADESÃO À ATA DE REGISTRO DE PREÇOS DEVERÁ SER PREVIAMENTE COMUNICADA AO MUNICÍPIO DE JABOTICATUBAS/MG.**

#### **16. PAGAMENTO**

16.1. A Nota Fiscal/Fatura Discriminativa deverá ser apresentada conforme descrito no Anexo III - Termo de referência.

16.2. A Prefeitura Municipal efetuará o pagamento no prazo e condições descritas no Anexo - Termo de Referência, conforme Nota Fiscal.

16.3. O pagamento das faturas seguirá a estrita ordem cronológica das datas de suas exigibilidades, cabendo à beneficiária/detentora da ata de registro de preços manter durante toda a execução do objeto, em compatibilidade com as obrigações por ela assumidas, todas as condições de habilitação e qualificação exigidas na licitação;

16.4. Não será efetuado qualquer pagamento à detentora da ata enquanto houver pendência de liquidação da obrigação financeira em virtude de penalidade;

16.5. O preço referido registrado inclui todos os custos e benefícios decorrentes do fornecimento dos produtos, de modo a constituírem a única e total contraprestação;

16.6. O Município poderá sustar o pagamento a que a contratada tenha direito, enquanto não sanados os defeitos, vícios ou incorreções resultantes do fornecimento dos produtos.

#### **17. DAS SANÇÕES ADMINISTRATIVAS**

17.1. Recusando-se a vencedora a assinatura da ata sem motivo justificado, caracterizará o descumprimento total da obrigação assumida, sujeitando-se a multa equivalente a 10% do valor de sua proposta, sem prejuízo da aplicação da sanção administrativa de suspensão temporária do direito de licitar pelo prazo de até cinco anos.

17.2. Em caso de inexecução parcial ou total das condições fixadas na Ata de Registro de Preços, erros ou atrasos no cumprimento Ata de Registro de Preços, infringência do art. 71 da Lei Federal 8.666/93 e quaisquer outras irregularidades, a Administração poderá, garantida a prévia defesa, aplicar ao beneficiário as seguintes sanções:

17.2.1. advertência;



## PREFEITURA MUNICIPAL DE JABOTICATUBAS

Praça Nossa Senhora da Conceição, 38 - Centro - CEP: 35.830-000 -  
Jaboticatubas/MG

17.2.2. multa de:

17.2.2.1. 0,3% (três décimos por cento) por dia, até o 10<sup>o</sup> (décimo) dia de atraso no fornecimento, sobre o valor da parcela, por ocorrência;

17.2.2.2. 20% (vinte por cento) sobre o valor da ordem de fornecimento, no caso de atraso superior a 10 (dez) dias, com o consequente cancelamento da Ata de Registro de Preços, quando for o caso;

17.2.2.3. 20% (vinte por cento) sobre o valor do saldo da Ata de Registro de Preços, nos casos de:

17.2.2.3.1. Inobservância do nível de qualidade do objeto;

17.2.2.3.2. Transferência total ou parcial da Ata de Registro de Preços a terceiros;

17.2.2.3.3. Subcontratação no todo ou em parte do objeto sem prévia autorização formal do Município;

17.2.2.3.4. Descumprimento de cláusula da Ata de Registro de Preços.

17.2.3. A licitante que ensejar o retardamento da execução do certame, não mantiver a proposta, falhar ou fraudar na execução da Ata de Registro de Preços, comportar-se de modo inidôneo, fizer declaração falsa ou cometer fraude fiscal, garantido o direito prévio da citação e da ampla defesa, ficará impedida de licitar e contratar com a Administração, pelo prazo de até 05 (cinco) anos, enquanto perdurarem os motivos determinantes da punição ou até que seja promovida a reabilitação perante a própria autoridade que aplicou a penalidade.

17.2.4. Declaração de inidoneidade para licitar ou contratar com a Administração Pública, enquanto perdurarem os motivos determinantes da punição ou até que o contratante promova sua reabilitação.

17.3. O valor das multas aplicadas deverá ser pago por meio de guia própria ao Município de Jaboticatubas, no prazo máximo de 3 (três) dias úteis a contar da data da sua aplicação ou poderá ser descontado dos pagamentos das faturas devidas pelo Município, quando for o caso.

## 18. DISPOSIÇÕES GERAIS

18.1. Homologada a licitação o adjudicatário receberá Autorização de Fornecimento ou instrumento equivalente.

18.2. Caso o adjudicatário não forneça o objeto do certame de acordo com a sua proposta ou recuse-se a entregá-lo, serão convocados os licitantes remanescentes, observada a ordem de classificação, para fornecimento.

18.3. Qualquer solicitação de prorrogação de prazo para entrega dos produtos, decorrentes desta licitação, somente será analisada se apresentada antes do decurso do prazo para tal e devidamente fundamentada.

18.4. Uma vez convocado, a recusa injustificada do adjudicatário em entregar os produtos, dentro do prazo estabelecido neste edital, caracteriza o descumprimento total da obrigação assumida, sujeitando-o às penalidades legalmente estabelecidas.

18.5. Na hipótese acima referida será convocado novo adjudicatário, observada a ordem de classificação nesta licitação.



**PREFEITURA MUNICIPAL DE JABOTICATUBAS**

Praça Nossa Senhora da Conceição, 38 - Centro - CEP: 35.830-000 -  
Jaboticatubas/MG

18.6. Constituem motivos para rescisão do contrato ou instrumento equivalente, todos aqueles listados pela Lei nº 8.666/93, no artigo 77 e 78.

18.7. A Secretaria poderá nas mesmas condições contratuais, realizar acréscimos ou supressões de até 25% (vinte e cinco por cento) do valor inicial atualizado do contrato, conforme estabelecido no § 1º do artigo 65.

18.8. Este edital deverá ser lido e interpretado na íntegra, e após decorrido prazo para impugnação não serão aceitas alegações de desconhecimento ou discordância de seus termos.

18.9. Será dada vista aos proponentes interessados tanto das propostas comerciais como dos documentos de habilitação apresentados na sessão.

18.10. É facultado ao Pregoeira ou à autoridade superior em qualquer fase do julgamento promover diligência destinada a esclarecer ou complementar a instrução do processo e a aferição do preço ofertado, bem como solicitar a Órgãos competentes a elaboração de pareceres técnicos destinados a fundamentar as decisões.

18.11. É vedado ao licitante retirar sua proposta ou parte dela após aberta a sessão do pregão.

18.12. A presente licitação somente poderá ser revogada por razões de interesse público, decorrente de fato superveniente devidamente comprovado, ou anulada, em todo ou em parte, por ilegalidade de ofício ou por provocação de terceiros, mediante parecer escrito e devidamente comprovado.

18.13. A Pregoeira, no interesse da Administração, poderá relevar omissões puramente formais observadas na documentação e proposta, desde que não contrariem a legislação vigente e não comprometam a lisura da licitação sendo possível a promoção de diligência destinada a esclarecer ou a complementar a instrução do processo.

18.14. As dotações orçamentárias específicas para acobertar as despesas deste Pregão são a de nº:

02130030.1236101882.837.33903200000.15000000

02130030.1236101882.837.33903200000.15001001

02130030.1236501902.838.33903200000.15000000

02130030.1236501902.838.33903200000.15001001

Não estando as mesmas vinculadas as despesas, antes da assinatura da ata, do contrato ou ordem de fornecimento, por se tratar de registro de preços.

18.15. O resultado que sobrevier ao procedimento licitatório será publicado no órgão de divulgação oficial do Município, que é o quadro de avisos afixado no hall de entrada da Prefeitura, conforme dispõe a Lei Orgânica Municipal.

18.16. Quaisquer dúvidas porventura existentes sobre o disposto no presente Edital deverão ser objeto de consulta, por escrito, à Pregoeira na Prefeitura Municipal, no endereço: Praça Nossa Senhora da Conceição, 38, Centro, até 05 (cinco) dias anteriores à data de abertura da licitação ou pelo endereço eletrônico [licitacao@jaboticatubas.mg.gov.br](mailto:licitacao@jaboticatubas.mg.gov.br). Demais informações poderão ser obtidas pelos telefones (31) 3683.1071 - ramal 233 ou 234 - E-mail: [licitacao@jaboticatubas.mg.gov.br](mailto:licitacao@jaboticatubas.mg.gov.br)

18.17. Informações complementares sobre a presente licitação serão prestadas pela Pregoeira, no horário de 08:00 às 17:00, de segunda a sexta-feira, no endereço, e-mail ou telefone constante no preâmbulo deste edital.

18.18. O presente edital e seus anexos poderão ser examinados e solicitados na Sede da Prefeitura, cuja cópia será fornecida gratuitamente e também



**PREFEITURA MUNICIPAL DE JABOTICATUBAS**

Praça Nossa Senhora da Conceição, 38 - Centro - CEP: 35.830-000 -  
Jaboticatubas/MG

estarão disponíveis no site: [www.jaboticatubas.mg.gov.br](http://www.jaboticatubas.mg.gov.br) e E-mail:  
[licitacao@jaboticatubas.mg.gov.br](mailto:licitacao@jaboticatubas.mg.gov.br).

Jaboticatubas/MG, 19 de janeiro de 2023.

MARCUS MOACIR SIQUEIRA  
SECRETÁRIO MUNICIPAL DE EDUCAÇÃO



ANEXO I AO PROCESSO LICITATÓRIO N° 009/2023  
MODALIDADE PREGÃO PRESENCIAL N° 004/2023

MODELO DE PROPOSTA COMERCIAL

Apresentamos nossa proposta para fornecimento do objeto deste Pregão, acatando todas as estipulações consignadas no Edital, conforme abaixo:

LOTE I - CAMISETAS

Item	Quant.	Descrição	Valor Unitário (R\$)	Valor Total (R\$)
1.	1.815	CAMISETA MANGA CURTA E GOLA O		
2.	1.815	CAMISETA REGATA GOLA O		
VALOR TOTAL DO LOTE I: R\$..... (.....)				

LOTE II - JAQUETA, CALÇA E BERMUDA

Item	Quant.	Descrição	Valor Unitário (R\$)	Valor Total (R\$)
1.	1.815	JAQUETA		
2.	1.815	CALÇA HELANCA		
3.	1.815	BERMUDA HELANCA		
VALOR TOTAL DO LOTE II: R\$..... (.....)				

Valor total da proposta (expresso em algarismos e por extenso):

no preço proposto, que constituirá a única e completa remuneração, deverão ser computados o lucro e todos os custos, inclusive impostos diretos e indiretos, obrigações tributárias, trabalhistas e previdenciárias, bem como quaisquer outras obrigações inerentes ao fornecimento do objeto, não sendo admitidos pleitos de acréscimos a qualquer título.)

VALIDADE DA PROPOSTA: 60 (sessenta) dias contados da data limite prevista para entrega das propostas, conforme art. 64, § 3º da Lei nº 8.666/93.

PRAZO E LOCAL DE ENTREGA: Conforme descrito no Termo de Referência.

- Por motivo de força maior, a entrega poderá ser realizada, mediante autorização e aviso prévio, em outro local.

**Prazo de Pagamento:** Em até 30 (trinta) dias após a entrega dos produtos, mediante a apresentação da Nota Fiscal devidamente aprovada e liquidada pelo setor requisitante.

DECLARO:

01 - que estou de acordo com todas as normas deste edital e seus anexos.  
\_\_\_\_\_, \_\_\_\_\_ de \_\_\_\_\_ de \_\_\_\_.

Assinatura do Representante Legal da Licitante

Nome: \_\_\_\_\_



**ANEXO II AO PROCESSO LICITATÓRIO N° 009/2023**  
**MODALIDADE PREGÃO PRESENCIAL N° 004/2023**

**MODELO DE CREDENCIAMENTO**

Mediante o presente, credenciamos o (a) Sr.(a) ..... , portador (a) da Cédula de Identidade n° ..... e CPF n° ..... , a participar da licitação instaurada pela Prefeitura Municipal de ..... , na modalidade Pregão Presencial, na qualidade de REPRESENTANTE LEGAL, outorgando-lhe plenos poderes para pronunciar-se em nome da empresa ..... , CNPJ n° ..... , bem como formular propostas, dar lances verbais e praticar todos os demais atos inerentes ao certame, inclusive assinar contratos.

..... de ..... de .....

Assinatura do Outorgante  
(reconhecer firma como pessoa jurídica)

QUEM ASSINAR DEVE OBSERVAR O SEGUINTE:

1. Este credenciamento deverá vir acompanhado, obrigatoriamente, do estatuto ou contrato social da empresa, caso o reconhecimento de firma vier como pessoa física.

1.1. Se o reconhecimento da firma do dirigente da empresa for como pessoa jurídica, não há necessidade da apresentação do estatuto ou contrato social.

2. Se o credenciamento for efetuado mediante apresentação de procuração por instrumento público, não é necessária a apresentação do estatuto ou contrato social da empresa.

3. Se o credenciamento for efetuado mediante apresentação de procuração por instrumento particular, é necessária, obrigatoriamente, a apresentação do estatuto ou contrato social da empresa, se o reconhecimento de firma for pessoa física.

3.1. Se o reconhecimento de firma for como pessoa jurídica, não é necessária a apresentação daqueles documentos da empresa.

4. Caso o contrato social ou estatuto determine que mais de uma pessoa deva assinar o credenciamento ou a procuração, a falta de qualquer uma delas invalida o documento para os fins deste procedimento licitatório.





## PREFEITURA MUNICIPAL DE JABOTICATUBAS

Praça Nossa Senhora da Conceição, 38 - Centro - CEP:35830-000- Jaboticatubas/MG  
(31) 3683-1206/1072

### ANEXO III AO PROCESSO LICITATÓRIO Nº 009/2023 MODALIDADE PREGÃO PRESENCIAL Nº 004/2023

#### TERMO DE REFERÊNCIA

##### 1. DO OBJETO

Registro de Preços de uniformes escolares para uso comum dos discentes das escolas da rede municipal de ensino, conforme as especificações constantes neste termo de referência:

##### 2. DA JUSTIFICATIVA

A aquisição dos uniformes pelo Município, atenderá às necessidades cotidianas da Rede Municipal de Ensino.

Com este objetivo, visando uma padronização, maior agilidade e economicidade para o município, pretende-se adquirir por meio do registro de preços, o Uniforme Escolar, de acordo com os critérios, necessidades e peculiaridades da rede municipal de ensino. Considerando as demandas específicas, devido à quantidade de escolas e de alunos matriculados, os quais serão selecionados de acordo com a necessidade individual, sejam elas aquisições parciais ou totais dos itens listados. Outrossim, considerando também a necessidade que sejam elaborados com agilidade e de maneira homogênea, buscando a eficácia, o melhor preço e com objetivo de ampliar a livre concorrência, atendendo os princípios da Administração Pública, sempre prezando pelos melhores produções e qualidades a serem ofertados aos alunos da rede municipal de ensino, a presente licitação será realizada em dois lotes. Sendo o primeiro lote composto com Camiseta em manga curta e gola "O" e Camiseta regata em gola "O". O segundo lote será composto por Bermuda Helanca, Jaqueta Helanca e Calça Helanca. Processo licitatório por meio da modalidade pregão.

O fornecimento deverá ser realizado de acordo com a necessidade de cada escola, para um período de 12 meses, contados a partir da data da assinatura da ata.

##### 3. DOS LOTES E ESPECIFICAÇÃO DOS ITENS

###### 3.1. DO LOTE I: CAMISETAS

ITEM	QUANT.	DESCRIÇÃO
1.	1.815	CAMISETA MANGA CURTA E GOLA O
2.	1.815	CAMISETA REGATA GOLA O

###### CAMISETA MANGA CURTA E GOLA O

Camiseta gola "O" raglan confeccionada em PV, composição 67% Poliéster, 33% viscose, com tolerância de variação de (+/- 5%), gramatura 160 g/m<sup>2</sup>, com tolerância de variação de (+/- 5%) corpo na cor azul turquesa, mangas na cor azul turquesa, punho da manga com listras nas cores amarelo ouro e vermelha, com 3 cm de largura cada listras, confeccionada em PV, composição 67%



## PREFEITURA MUNICIPAL DE JABOTICATUBAS

Praça Nossa Senhora da Conceição, 38 - Centro - CEP:35830-000- Jaboticatubas/MG  
(31) 3683-1206/1072

Poliéster, 33% viscose, (conforme layout abaixo). Gola "O", confeccionada em ribana, composição 67% Poliéster, 33% viscose, com 220 g/m<sup>2</sup> produzida com listras nas cores amarelo ouro e vermelha, com 3 cm de largura cada listra, conforme layout descrito neste termo de referência. Bainha na barra de 2,0 cm, costurada em máquina galoneira de 2 agulhas com bitola larga. A peça deve ser costurada internamente em máquina overlocke de 1 agulha, com linha 100% poliéster 120.No lado esquerdo do peito deverá ser estampando em processo silkscreen o brasão do Município, graduando a estampa de acordo com os tamanhos.

Na parte interna traseira da gola deverá ser costurado uma etiqueta com nome do fabricante, CNPJ, numeração da peça, composição do tecido, instrução de lavagem.

A camiseta deve estar limpa e íntegra, isenta de qualquer defeito que comprometa a sua apresentação.

### TABELA DE MEDIDAS DE PRODUTO ACABADO - CAMISETA MANGA CURTA

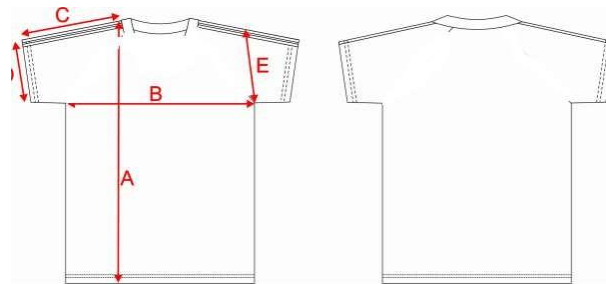

#### TABELAS DE MEDIDAS (PEÇA ACABADA)

TABELA DE MEDIDAS	INFANTIL				JUVENIL				ADULTO				
	1	2	4	6	8	10	12	14	16	P	M	G	GG
A - Comprimento total	36,0	40,0	43,0	47,0	51,0	55,0	59,0	63,0	65	69	72	75	78
B - Torax	31,0	33,0	35,0	38,0	40,0	41,0	43,0	44,0	46	47	50	52	54
C - Comp. Manga	43,0	45,0	49,0	53,0	58,0	60,0	65,0	67,0	69	72	74	76	78
D - Abertura manga	7,0	7,0	7,5	8,0	8,5	9,0	9,5	10,0	10,5	11	11,5	12	12,5
E - Cava reta	13,0	15,0	16,0	17,0	18,0	19,0	20,0	21,0	22	23	24	25	26

#### Layout Meramente Ilustrativo





## PREFEITURA MUNICIPAL DE JABOTICATUBAS

Praça Nossa Senhora da Conceição, 38 - Centro - CEP:35830-000- Jaboticatubas/MG  
(31) 3683-1206/1072

### CAMISETA REGATA GOLA O

Camiseta gola "O" regata confeccionada em PV, composição 67% Poliéster, 33% viscose, com tolerância de variação de (+/- 5%), gramatura 160 g/m<sup>2</sup>, com tolerância de variação de (+/- 5%) corpo na cor azul turquesa. Gola "O", confeccionada em ribana, composição 67% Poliéster, 33% viscose, com 220 g/m<sup>2</sup>, produzida com listras nas cores amarelo ouro e vermelha, com 3 cm de largura cada listra, conforme layout descrito neste termo de referência, costurada (pregada) em galoneira de 2 agulhas externa e trançado interno, costurada com 4,5 a 5,5 pontos/cm, com tolerância de 0,5 ponto por cm.

As cavas das mangas deverão ser confeccionadas em ribana, composição 67% Poliéster, 33% viscose, com 220 g/m<sup>2</sup> com listras nas cores amarelo ouro e vermelha, com 3 cm de largura cada listras, costurada (pregada) em galoneira de 2 agulhas externa e trançado interno, costurada com 4,5 a 5,5 pontos/cm, com tolerância de 0,5 ponto por cm.

No lado esquerdo do peito deverá ser estampando em processo silkscreen o brasão do município graduando a estampa de acordo com os tamanhos. A peça deve ser costurada internamente em máquina overloque de 1 agulha, com linha 100% poliéster - 120. Na parte interna traseira da gola deverá ser costurado uma etiqueta com nome do fabricante, CNPJ, numeração da peça, composição do tecido, instrução de lavagem. A camiseta deve estar limpa e íntegra, isenta de qualquer defeito que comprometa a sua apresentação. Todas as peças deverão ser embaladas separadamente em sacos plásticos transparentes.

### DESENHO TÉCNICO E TABELA DE MEDIDAS:

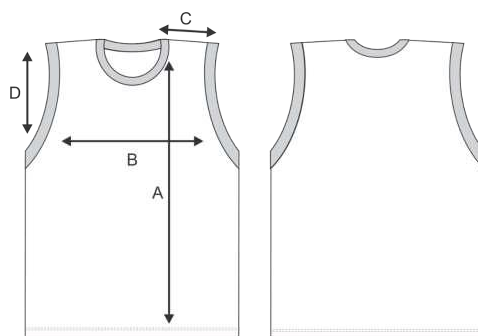

CAMISETA REGATA MACHÃO												
TAMANHOS	2	4	6	8	10	12	14	16	P	M	G	GG
A COMPRIMENTO DO CORPO	40	43	47	51	55	59	63	65	70	74	76	78
B LARGURA DO CORPO	33	35	38	40	42	44	46	48	50	54	56	60
D ABERTURA DA CAVA	13	14	15	16	17	18	19	20	22	23	25	26
F OMBRO	6,5	7,5	8,5	9	10	10,5	11,5	12	13	14	14,5	15



## PREFEITURA MUNICIPAL DE JABOTICATUBAS

Praça Nossa Senhora da Conceição, 38 - Centro - CEP:35830-000- Jaboticatubas/MG  
(31) 3683-1206/1072

### LAYOUT MERAMENTE ILUSTRATIVO



### 3.2. DO LOTE II: JAQUETA, CALÇA E BERMUDA

Item	Quant.	Descrição
1.	1.815	<b>JAQUETA</b>
2.	1.815	<b>CALÇA HELANCA</b>
3.	1.815	<b>BERMUDA HELANCA</b>

#### JAQUETA

Corpo, mangas, confeccionada, em tecido, meia malha Helanca PA, 85% poliéster e 15% algodão, com tolerância de variação de (+-5%), com gramatura de 260 G/M<sup>2</sup>, com tolerância de variação de (+-5%), armação/estrutura Piquet suíço, cor do corpo e as mangas Azul Marinho de acordo com a necessidade do município. Gola, deverá ser confeccionado no mesmo tecido e cor do corpo. Punhos das mangase barra, confeccionado em ribana 100% poliéster, gramatura 260 g/m<sup>2</sup> na mesma cor do corpo, com tamanho acabado de 5,0 cm. Bolsos laterais tipo PIQ com costura em máquina reta de agulha a 0,6 cm da borda, no mesmo tecido e cor do corpo, com pesponto fazendo o contorno do bolso. zíper nylon destacável na cor semelhante à cor do tecido do corpo, da barra até a gola; no lado esquerdo do peito deve ser estampado em processo silkscreen o Brasão da Município, conforme layout disposto neste termo de referencia. Linha de costura 100% Poliéster. Na parte interna da gola traseira deverá ser costurado uma etiqueta, com nome do fabricante, cnpj, numeração da peça, composição do tecido, instrução de lavagem. A Jaqueta deve estar limpa e integra, isento de qualquer defeito que comprometa a sua apresentação.



## PREFEITURA MUNICIPAL DE JABOTICATUBAS

Praça Nossa Senhora da Conceição, 38 - Centro - CEP:35830-000- Jaboticatubas/MG  
(31) 3683-1206/1072

### DESENHO TÉCNICO:

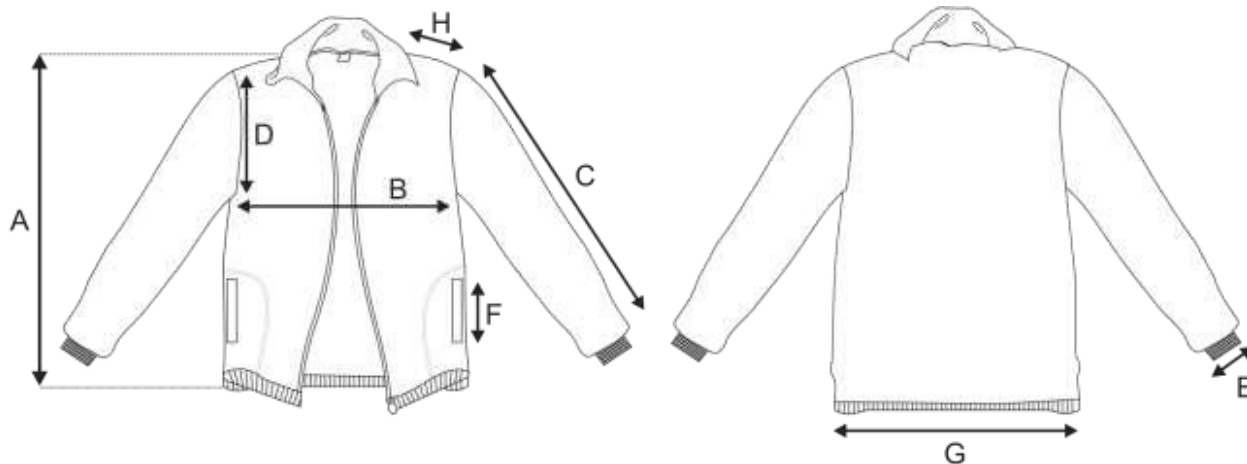

### TABELA DE MEDIDAS:

JAQUETA								
TAMANHOS		2	4	6	8	10	12	14
A	COMPRIMENTO DO CORPO	45	47,5	49,5	51,5	53	54,5	55,5
B	LARGURA DO CORPO	32	34	36	38	40	41,5	43
C	COMPRIMENTO DA MANGA	38,5	41	44	47	50	52	53,5
D	ABERTURA DA CAVA	17	18	18,5	19	19,5	20	20,5
E	ABERTURA BOCA DA MANGA	8	8	8	8,5	8,5	8,5	9
F	ABERTURA DO BOLSO	10	10	10	12	12	12	12
G	ABERTURA DA BARRA	27,5	29,5	31,5	33,5	35,5	37,5	39
H	OMBRO	8	8,5	9	9,5	10,5	11	11,5

### Layout Meramente Ilustrativo

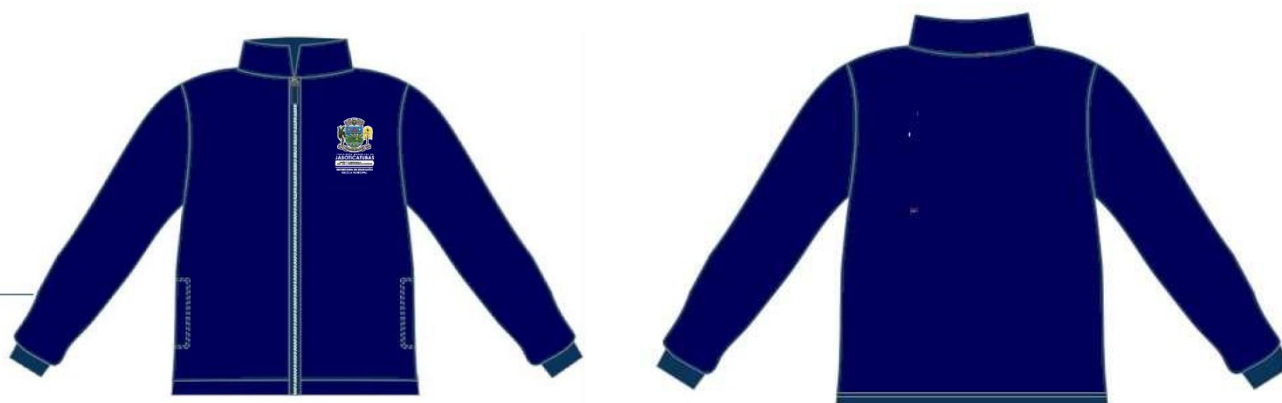



## PREFEITURA MUNICIPAL DE JABOTICATUBAS

Praça Nossa Senhora da Conceição, 38 - Centro - CEP:35830-000- Jaboticatubas/MG  
(31) 3683-1206/1072

### CALÇA HELANCA

Calça confeccionada em tecido, meia malha Helanca, composição: 85% Poliéster e 15 % algodão, com tolerância de variação de ( $\pm 5\%$ ), com gramatura de 260 g/m<sup>2</sup>, com tolerância de variação de ( $\pm 5\%$ ), armação/estrutura Piquet suíço, na Azul Marinho, com as laterais cinza Pantone, 17-4402 TCX. Bolsos laterais tipo PIQ com costura em máquina reta de agulha a 0,6 cm da borda e forro do bolso na mesma cor e tecido do corpo. A cintura deverá possuir elástico com largura de 3,5 cm, embutido e rebatido em máquina de ponto corrente de quatro agulhas. As barras das pernas deverão ser rebatidas com largura de 2,0 cm em máquina galoneira de duas agulhas. A peça deve ser costurada internamente em máquina overloque de 1 agulha, com linha 100% poliéster - 120. Na perna esquerda de quem veste deverá ser estampado em processo silkscreen o brasão do município, e na perna direita estampar em processo Silkscreen, graduando a estampa de acordo com os tamanhos. Na parte interna do gancho traseiro da calça deverá ser costurado uma etiqueta com nome do fabricante, cnpj, numeração da peça, composição do tecido, instrução de lavagem. A calça deve estar isenta de qualquer defeito que comprometa a sua apresentação.

### TABELA DE MEDIDAS:

CALÇA							
TAMANHOS	2	4	6	8	10	12	14
A ENTRE PERNAS	39	46	50	54	58	63	67
B COXA	21	21,5	22	22,5	23,5	24,5	26
C GANCHO FRENTE	19,5	20,5	21,5	22,5	23,5	24,5	26
D GANCHO COSTAS	20	24	25	26	27	28	29
E CINTURA	22	23	24	25	26	27	28
F QUADRIL	32,5	34	35	36	37,5	39,5	42
G ABERTURA DA BARRA	16,5	17	17,5	18	18,5	19	19,5
H ABERTURA DO BOLSO	10	10	10	12	12	12	12

### DESENHO TÉCNICO:

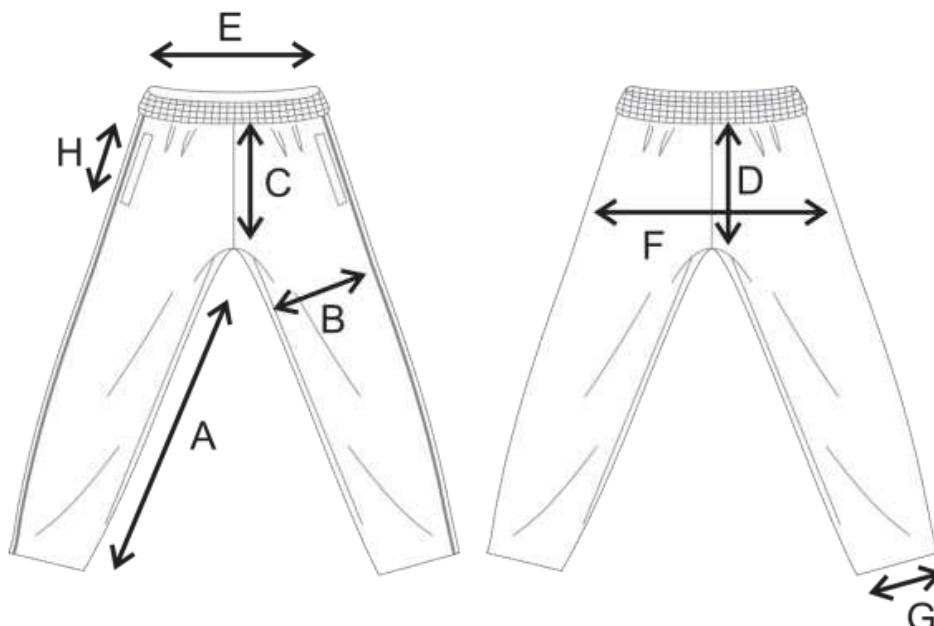



**Layout Meramente Ilustrativo:**



**BERMUDA HELANCA**

Bermuda confeccionada em tecido helanca, 85% Poliéster e 15% Algodão, ( $\pm 5\%$ ), com gramatura de 260 g/m<sup>2</sup>, ( $\pm 5\%$ ), armação/estrutura piquet suíço, conforme tabela I (abaixo), na cor azul marinho, a cintura deverá possuir elástico, com largura de 4,0 cm, embutido e rebatido com máquina de quatro agulhas ponto corrente. Para os tamanhos 2 e 4, a largura deverá ser de 3 cm, com três agulhas. Costuras devem ser feitas com máquina de costura overlock, com linha 120 composta de 100% poliéster. Bainhas de 2,0 cm costuradas com máquina de costura galoneira de duas agulhas. Na frente e no meio da perna esquerda, deverá ser estampado, através do processo de silk screen, o brasão do Município, medindo 7 cm de altura por 6,5cm de largura, para os tamanhos de 01 a 16; 9cm de altura por 8cm de largura para todos os outros tamanhos.

A peça deverá ser toda costurada com máquina overlock na sua parte interna. As barras das pernas deverão ser rebatidas em máquina galoneira de duas agulhas, com largura de 2 cm. A linha utilizada para a confecção da peça é 100% Poliéster nº 120. A tolerância de variação do tecido é de 5% e das medidas é de 1 cm. No meio da parte interna traseira deverá ser costurada uma etiqueta, confeccionada em tecido 100% Poliéster, na cor Branca, com caracteres tipográficos dos indicativos, na cor Preta, devendo ser uniformes e informar a razão social, CNPJ, composição do tecido, símbolos de lavagem e tamanho. As peças deverão estar isentas de qualquer defeito que comprometa a sua apresentação.

**TABELA DE MEDIDAS:**

BERMUDA "A" ou "B".												
TAMANHOS	2	4	6	8	10	12	14	16	P	M	G	GG
A ENTRE PERNAS	9,5	11	12,5	14	14,5	17	18,5	20,5	24	24,5	25	25,5
B COXA	21	21,5	22	22,5	23	24	25,5	27	28,5	30	31,5	33
C GANCHO FRENTE	19,5	20,5	21,5	22,5	23,5	24,5	26	27,5	28	28,5	29	29,5
D GANCHO COSTAS	23,5	24,5	25,5	26,5	27,5	28,5	29,5	30,5	31,5	31,5	32,5	32,5
E CINTURA	22	23	24	25	26	27	28	29	32	33	34	35
F QUADRIL	32,5	34	35	36	37,5	39,5	42	43	46,5	50	53	56
G ABERTURA DA BARRA	17,5	18,5	19	19,5	20,5	21,5	22,5	23	24,5	26,5	28,5	29,5





**DESENHO TÉCNICO:**

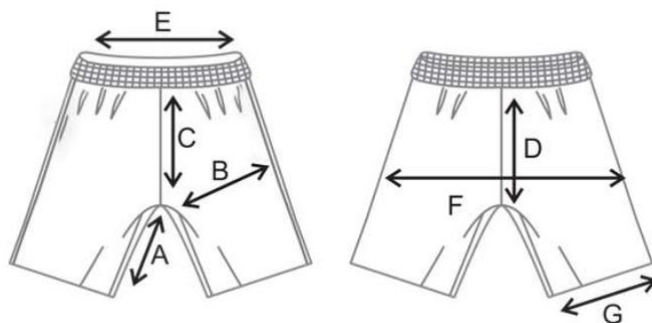

**LAYOUT MERAMENTE ILUSTRATIVO:**



**LAYOUT DO BRASÃO DO MUNICÍPIO A SER UTILIZADO.**







- Fundo da logomarca apenas para destacar o brasão e demonstrar detalhes.

#### **4. CONDIÇÕES DE FORNECIMENTO**

4.1. O objeto do presente certame será entregue em conformidade com as especificações e condições apontadas no Termo de Referência.

4.2. Após o recebimento da Autorização de Fornecimento a Detentora da Ata de Registro de Preços terá o prazo máximo de **05 (cinco) dias corridos** para a entrega à Administração de **01 (uma) unidade de peça-piloto (ou seja, protótipo) em cada tamanho solicitado.** Somente após a aprovação da peça-piloto pela Administração, é que a Detentora da Ata deverá entregar o respectivo quantitativo do item descrito na Autorização de fornecimento. Esta entrega deverá ocorrer **em até 15 (quinze) dias úteis contados a partir da aprovação pela Administração.**

4.3. Na hipótese de reprovação da **peça-piloto,** a Detentora da Ata terá o **prazo máximo de 48 (quarenta e oito) horas** para a regularização e reapresentação do protótipo à Administração. Para esse cenário, a entrega do quantitativo dos itens ao qual o protótipo faz referência ficará estritamente condicionada à aprovação da respectiva peça-piloto pela Administração.

#### **JUSTIFICATIVA:**

*A peça-piloto é um protótipo de um modelo que, após aprovação, seguirá para a produção em grande escala. Confeccionada para prova e correção de eventuais erros produtivos no que dizem respeito aos detalhamentos técnicos, o desenvolvimento da peça-piloto é uma etapa fundamental no processo de produção de uma confecção. Sua principal função é a de apontar possíveis defeitos e servir de base para reproduzir um produto em escala sem que haja discordâncias quanto às suas especificações e medidas. Após correções, se necessárias, a peça-piloto servirá de apoio no processo produtivo, visando à cópia fiel do modelo-piloto, o que resultará na finalização dos itens com uma maior qualidade e padronização às exigências da Administração Pública, evitando-se, desse modo, imperfeições que comprometam a qualidade do produto.*

4.4. A partir da entrega, o objeto será recebido e submetido ao Setor Requisitante para avaliar a sua conformidade com as especificações constantes do edital, a fim de que se decida sobre sua aceitação ou rejeição.

4.5. Concluída a entrega dos produtos, o recebimento do mesmo dar-se-á na forma do art. 73 da Lei Federal nº 8.666/93.

4.6. De acordo com a legislação o beneficiário é obrigado a reparar, corrigir, remover, reconstituir ou substituir, às suas expensas, no total ou em parte, o objeto do beneficiário em que se verificarem vícios, defeitos ou incorreções resultantes da execução ou de materiais empregados.

4.7. Na hipótese de rejeição do objeto recebido, o mesmo deverá ser recolhido pela Detentora da Ata no prazo de 24 horas (vinte e quatro) da comunicação pela Secretaria. Após este prazo, a Secretaria reserva-se o direito de enviar o objeto rejeitado à Detentora, com frete a pagar.

4.8. O material rejeitado poderá ser substituído uma única vez, no prazo descrito no Termo de Referência, após a solicitação pelo Setor Requisitante.



## PREFEITURA MUNICIPAL DE JABOTICATUBAS

Praça Nossa Senhora da Conceição, 38 - Centro - CEP: 35.830-000  
- Jaboticatubas/MG

4.9. Após o recebimento definitivo, a Detentora da Ata responderá por vícios porventura apresentados pelo objeto licitado, no seu prazo de validade.

4.10. A Detentora da Ata deverá comprovar a manutenção das condições demonstradas para habilitação, até que seja satisfeita a obrigação assumida.

4.11. Caso o adjudicatário não apresente situação regular no ato de retirada do Empenho, ou recuse-se a retirá-lo, serão convocados os licitantes remanescentes, observada a ordem de classificação, para retirá-lo.

4.12. Qualquer solicitação de prorrogação de prazo para retirada do Empenho, decorrente desta licitação, somente será analisada se apresentada antes do decurso do prazo para tal e devidamente fundamentada.

4.13. Os produtos adquiridos devem ser fornecidos de forma parcelada, conforme solicitação da secretaria, independentemente da quantidade solicitada. Despesas de transporte, frete, dentre outras, serão assumidas pela Detentora da Ata. As entregas deverão ser realizadas de acordo com o cronograma que será emitido pela Secretaria Municipal de Educação, sendo que parte dos uniformes serão entregues no Almojarifado da Prefeitura, situado na Rua Santa Cruz, 120 - B. Bom Jesus e o restante nas escolas municipais, conforme consta no quadro de "relação de escolas municipais".

4.14. Não serão aceitos materiais fora dos padrões solicitados no edital e caso haja a necessidade de substituições, as mesmas deverão ser solicitadas por escrito e só poderão ser efetivadas com o devido aceite da Administração. Caso o material entregue não esteja dentro das descrições estabelecidas, deverá ser realizada a troca do mesmo no prazo máximo de 24 (vinte e quatro) horas, com todas as despesas custeadas pela Detentora da Ata.

4.15. Quanto ao prazo de validade do material, as seguintes condições deverão ser observadas: - Materiais sujeitos a prazos de validade definidos pela legislação inferiores a 1 (um) ano, deverão ser fornecidos com pelo menos metade dessa validade ainda vigente; - Materiais sujeitos a prazos de validade definidos pela legislação superiores a 1 (um) ano, deverão ser fornecidos com validade mínima de 1 (um) ano. Os materiais deverão ser entregues acondicionados em embalagem própria, no intuito de preservar a integridade do mesmo.

### 5. DA ESTIMATIVA DE VALOR

O valor de referência do presente processo será sigiloso, sendo o mesmo divulgado após a finalização da etapa de lances, objetivando a contratação da proposta mais vantajosa para a Administração:

*"TCU decidiu, alterando entendimento, **não ser exigível entrega do orçamento junto com o edital (...)***

***No caso, a Administração não divulgou a planilha e contratou com preços inferiores em 50% a esta".*** (TCU. Processo nº 500.117/96-9.

*Decisão nº 097/1997- Plenário) (GN)*

### 6. CRITÉRIOS DE JULGAMENTO DAS PROPOSTAS

Será adotado o critério de MENOR PREÇO por LOTE.



### 7. RELAÇÃO DE ESCOLAS MUNICIPAIS

Secretaria	Localização	Distância da sede	Telefone	Horário de funcionamento
Secretaria Municipal de Educação	Av. Benedito Valadares, nº370, Centro.	Sede	3683-1222	De 2ª à 6ª - 08h às 17h

Escola	Localização	Distância da sede	Telefone	Horário de funcionamento
E.M. Benfica Moreira Marques	da Serra - Zona Rural	25 Km	3545-0024 (público)	De 2ª à 6ª feira - 07h às 11h30min
E.M. Cândida de Lima Olyntho Ferraz	Rua JK, 835 - Bairro Santo Antônio	Sede	3683-1194	De 2ª à 6ª feira - 7h às 17h
E.M. de Ens. Especial Profa Diva dos Santos Dias	Rua Eduardo Góes, 269 - Centro	Sede	3683-1255 ou 1478	De 2ª à 6ª feira - 7h às 11h30min
E.M. Deolinda Dias Duarte	Rua Joana de Melo 1300 - Bairro São Vicente	Sede	3683-1217	De 2ª à 6ª feira - 7h às 11h30min
E.M. Dom Orione	Capão Grosso - Zona Rural	13 Km	9902-2296	De 2ª à 6ª feira - 7h às 11h30min
E. M. Geralda Isa Lima Rodrigues	Avenida Benedito Valadares, 149 - Centro	Sede	3683-1110	De 2ª à 6ª feira - 7h às 17h
E.M. Juscelina Maria Maia	Bamburral - Zona Rural	10 Km	9621-8424	De 2ª à 6ª feira - 7h às 11h30min
E.M. Odorico Marques de Aquino	Boa Vista - Zona Rural	11 Km	3545-0002 (público)	De 2ª à 6ª feira - 7h às 11h30min
E.M. Padre Candinho	Fazenda Cipó - Zona Rural	28 Km	--	De 2ª à 6ª feira - 7h às 11h30min
E.M. de Educação Infantil Rosilene Pereira de Sousa	Rua Tarcizo Soares de Gouvea, 110 - Centro - Distrito São José do Almeida	15 Km	98492-1922	De 2ª à 6ª feira - 7h às 16h30min
E.M. de Ens. Inf. Sírnia Viana Lima	Rua Geraldo Teixeira da Costa, s/n - Centro	Sede	3683-1811	De 2ª à 6ª - 07h às 11h30min
E.M. Paulo Rodrigues de Aguiar	Rua Francisco Cecílio Santos, 601 - Distrito São José do Almeida	15 Km	3683-5339	De 2ª à 6ª - 07h às 16h 30 min

**SETOR REQUISITANTE:** Secretaria Municipal de Educação

**RESPONSÁVEL:** Marcus Moacir Siqueira

**CARGO:** Secretário Municipal de Educação



**ANEXO IV AO PROCESSO LICITATÓRIO N° 009/2023**  
**MODALIDADE PREGÃO PRESENCIAL N° 004/2023**

**MINUTA DE ATA DE REGISTRO DE PREÇOS**

**ATA DE REGISTRO DE PREÇOS N° \_\_\_\_/2023**  
**PREGÃO PRESENCIAL N° 004/2023**  
**PROCESSO LICITATÓRIO N° 009/2023**

VALIDADE: 12 meses

Aos \_\_\_\_ ( ) dias do mês de \_\_\_\_\_ de 2023, na sala de licitações, na sede da Prefeitura Municipal de Jaboticatubas/MG, CNPJ n° 18.715.417/0001-04, situada na Praça Nossa Senhora da Conceição n°. 38, Centro, nesta cidade, o Exmo. Sr. Prefeito Municipal, Sr. Eneimar Adriano Marques, nos termos do art. 15 da Lei Federal 8.666/93, da Lei 10.250/02, das demais normas legais aplicáveis, em face da classificação das propostas apresentadas no PREGÃO PARA REGISTRO DE PREÇOS N° 004/2023 por deliberação da Pregoeira oficial e Equipe de Apoio, e por ele homologada conforme Processo n° 009/2023, RESOLVE registrar os preços para os fornecimentos constantes nos anexos desta ata, do beneficiário \_\_\_\_\_, localizado na rua \_\_\_\_\_, n° \_\_\_\_ no bairro \_\_\_\_\_, na cidade de \_\_\_\_\_, estado de \_\_\_\_\_, cujo CNPJ é \_\_\_\_\_, neste ato representado por \_\_\_\_\_, conforme especificado:

**1. DO OBJETO:**

**1.1. Registro de preços de uniformes escolares para uso comum dos discentes das escolas da rede municipal de ensino, conforme descrito e especificado no Termo de Referência, Anexo III do edital.**

**2. DA VALIDADE DO REGISTRO DE PREÇOS**

**2.1.** A presente Ata de Registro de Preços terá a validade de 12 (doze) meses a partir da sua assinatura.

**2.2.** Nos termos do art. 15, parágrafo 4º, da Lei Federal 8.666/93, alterada pela Lei Federal 8.883/94, durante o prazo de validade desta Ata de Registro de Preços, o município não será obrigado a adquirir os produtos referidos nesta ata.

**2.3.** Ocorrendo qualquer das hipóteses previstas no art. 78 da Lei Federal 8.666/93, com as alterações que lhe foram impostas pela Lei Federal 8.883/94, a presente Ata de Registro de Preços será, cancelada, garantidos, às suas detentoras, o contraditório e a ampla defesa.

**3. DA UTILIZAÇÃO DA ATA DE REGISTRO DE PREÇOS**

**3.1.** A presente Ata de Registro de Preços poderá ser utilizada, para aquisições do respectivo objeto, por todos os Órgãos da Administração direta e indireta do Município.

**4. DO PREÇO**

**4.1.** Os preços ofertados pelas empresas signatárias da presente Ata de Registro de Preços são os constantes dos seus anexos, de acordo com a respectiva classificação no Pregão n° 004/2023.

**4.2.** Em cada fornecimento decorrente desta Ata, serão observadas as disposições da legislação pertinente, assim como as cláusulas e condições



## PREFEITURA MUNICIPAL DE JABOTICATUBAS

Praça Nossa Senhora da Conceição, 38 - Centro - CEP: 35.830-000  
- Jaboticatubas/MG

constantes do Edital do Pregão nº 004/2023, que integra o presente instrumento de compromisso.

**4.3.** Em cada fornecimento, o preço unitário a ser pago será o constante das propostas apresentadas, no Pregão nº 004/2023 pelas empresas detentoras da presente Ata, as quais também a integram.

### 5. DO LOCAL E PRAZO DE ENTREGA

**5.1.** Em cada fornecimento, o prazo de entrega do produto será o constante no Termo de Referência.

**5.2.** O prazo para retirada da Ordem de Fornecimento será, de 02 (dois) dias da data da convocação por parte do Município.

**5.4.** Os produtos solicitados deverão ser entregues nos locais, na forma e nas condições descritas no Termo de Referência.

**5.5.** Por motivo de força maior, a entrega poderá ser realizada, mediante autorização e aviso prévio, em outro local.

### 6. DO PAGAMENTO

**6.1.** Em todos os fornecimentos, o pagamento será feito por crédito em conta corrente na instituição bancária, ou excepcionalmente, pela Secretaria da Fazenda, em até 30 (trinta) dias, após recebimento definitivo pela unidade requisitante do objeto, mediante apresentação da Nota Fiscal devidamente liquidada.

**6.2.** A Nota Fiscal /Fatura Discriminativa deverá ser apresentada conforme descrito no Anexo III - Termo de referência;

**6.3.** A Prefeitura Municipal efetuará o pagamento no prazo e condições descritas no Anexo III - Termo de Referência, conforme Nota Fiscal.

**6.4.** O pagamento das faturas seguirá a estrita ordem cronológica das datas de suas exigibilidades, cabendo à beneficiária/detentora da ata de registro de preços manter durante toda a execução do objeto, em compatibilidade com as obrigações por ela assumidas, todas as condições de habilitação e qualificação exigidas na licitação;

**6.5.** Não será efetuado qualquer pagamento à detentora da ata enquanto houver pendência de liquidação da obrigação financeira em virtude de penalidade;

**6.6.** O preço referido registrado inclui todos os custos e benefícios decorrentes do fornecimento dos produtos, de modo a constituírem a única e total contraprestação;

**6.7** O Município poderá sustar o pagamento a que a contratada tenha direito, enquanto não sanados os defeitos, vícios ou incorreções resultantes do fornecimento dos produtos.

**6.8.** Nos casos de eventuais atrasos de pagamento não justificados, provocados exclusivamente pela Administração, o valor devido deverá ser acrescido de atualização financeira, e sua apuração se fará desde a data de seu vencimento até a data do efetivo pagamento, em que os juros de mora serão calculados à taxa de 0,5% (meio por cento) ao mês, mediante aplicação da seguinte fórmula:

$$EM = N \times VP \times I$$

onde:

**EM** = Encargos moratórios;

**VP** = Valor da parcela em atraso;

**N** = Número de dias entre a data prevista para o pagamento (vencimento) e a do efetivo pagamento;

**I** = Índice de compensação financeira, assim apurado:

$$I = \frac{(TX / 100)}{30}$$

**TX** = Percentual da taxa de juros de mora mensal definida no edital/contrato.



## **7. CONDIÇÕES DE FORNECIMENTO**

7.1. O objeto do presente certame será entregue em conformidade com as especificações e condições apontadas no Termo de Referência.

7.2. Após o recebimento da Autorização de Fornecimento a Detentora da Ata de Registro de Preços terá o prazo máximo de **05 (cinco) dias corridos** para a entrega à Administração de **01 (uma) unidade de peça-piloto (ou seja, protótipo) em cada tamanho solicitado.** Somente após a aprovação da peça-piloto pela Administração, é que a Detentora da Ata deverá entregar o respectivo quantitativo do item descrito na Autorização de fornecimento. Esta entrega deverá ocorrer **em até 15 (quinze) dias úteis contados a partir da aprovação pela Administração.**

7.3. Na hipótese de reprovação da **peça-piloto,** a Detentora da Ata terá o **prazo máximo de 48 (quarenta e oito) horas** para a regularização e reapresentação do protótipo à Administração. Para esse cenário, a entrega do quantitativo dos itens ao qual o protótipo faz referência ficará estritamente condicionada à aprovação da respectiva peça-piloto pela Administração.

### **JUSTIFICATIVA:**

*A peça-piloto é um protótipo de um modelo que, após aprovação, seguirá para a produção em grande escala. Confeccionada para prova e correção de eventuais erros produtivos no que dizem respeito aos detalhamentos técnicos, o desenvolvimento da peça-piloto é uma etapa fundamental no processo de produção de uma confecção. Sua principal função é a de apontar possíveis defeitos e servir de base para reproduzir um produto em escala sem que haja discordâncias quanto às suas especificações e medidas. Após correções, se necessárias, a peça-piloto servirá de apoio no processo produtivo, visando à cópia fiel do modelo-piloto, o que resultará na finalização dos itens com uma maior qualidade e padronização às exigências da Administração Pública, evitando-se, desse modo, imperfeições que comprometam a qualidade do produto.*

7.4. A partir da entrega, o objeto será recebido e submetido ao Setor Requisitante para avaliar a sua conformidade com as especificações constantes do edital, a fim de que se decida sobre sua aceitação ou rejeição.

7.5. Concluída a entrega dos produtos, o recebimento do mesmo dar-se-á na forma do art. 73 da Lei Federal nº 8.666/93.

7.6. De acordo com a legislação o beneficiário é obrigado a reparar, corrigir, remover, reconstituir ou substituir, às suas expensas, no total ou em parte, o objeto do beneficiário em que se verificarem vícios, defeitos ou incorreções resultantes da execução ou de materiais empregados.

7.7. Na hipótese de rejeição do objeto recebido, o mesmo deverá ser recolhido pela Detentora da Ata no prazo de 24 horas (vinte e quatro) da comunicação pela Secretaria. Após este prazo, a Secretaria reserva-se o direito de enviar o objeto rejeitado à Detentora, com frete a pagar.

7.8. O material rejeitado poderá ser substituído uma única vez, no prazo descrito no Termo de Referência, após a solicitação pelo Setor Requisitante.

7.9. Após o recebimento definitivo, a Detentora da Ata responderá por vícios porventura apresentados pelo objeto licitado, no seu prazo de validade.



## PREFEITURA MUNICIPAL DE JABOTICATUBAS

Praça Nossa Senhora da Conceição, 38 - Centro - CEP: 35.830-000  
- Jaboticatubas/MG

7.10. A Detentora da Ata deverá comprovar a manutenção das condições demonstradas para habilitação, até que seja satisfeita a obrigação assumida.

7.11. Caso o adjudicatário não apresente situação regular no ato de retirada do Empenho, ou recuse-se a retirá-lo, serão convocados os licitantes remanescentes, observada a ordem de classificação, para retirá-lo.

7.12. Qualquer solicitação de prorrogação de prazo para retirada do Empenho, decorrente desta licitação, somente será analisada se apresentada antes do decurso do prazo para tal e devidamente fundamentada.

7.13. Os produtos adquiridos devem ser fornecidos de forma parcelada, conforme solicitação da secretaria, independentemente da quantidade solicitada. Despesas de transporte, frete, dentre outras, serão assumidas pela Detentora da Ata. As entregas deverão ser realizadas de acordo com o cronograma que será emitido pela Secretaria Municipal de Educação, sendo que parte dos uniformes serão entregues no Almoxarifado da Prefeitura, situado na Rua Santa Cruz, 120 - B. Bom Jesus e o restante nas escolas municipais, conforme consta no quadro de "relação de escolas municipais".

7.14. Não serão aceitos materiais fora dos padrões solicitados no edital e caso haja a necessidade de substituições, as mesmas deverão ser solicitadas por escrito e só poderão ser efetivadas com o devido aceite da Administração. Caso o material entregue não esteja dentro das descrições estabelecidas, deverá ser realizada a troca do mesmo no prazo máximo de 24 (vinte e quatro) horas, com todas as despesas custeadas pela Detentora da Ata.

7.15. Quanto ao prazo de validade do material, as seguintes condições deverão ser observadas: - Materiais sujeitos a prazos de validade definidos pela legislação inferiores a 1 (um) ano, deverão ser fornecidos com pelo menos metade dessa validade ainda vigente; - Materiais sujeitos a prazos de validade definidos pela legislação superiores a 1 (um) ano, deverão ser fornecidos com validade mínima de 1 (um) ano. Os materiais deverão ser entregues acondicionados em embalagem própria, no intuito de preservar a integridade do mesmo.

## 8. DAS PENALIDADES

8.1. Recusando-se a vencedora a assinar da ata sem motivo justificado, caracterizará o descumprimento total da obrigação assumida, sujeitando-se à multa equivalente a 10% do valor de sua proposta, sem prejuízo da aplicação da sanção administrativa de suspensão temporária do direito de licitar pelo prazo de até cinco anos.

8.2. Em caso de inexecução parcial ou total das condições fixadas na ata, erros ou atrasos no seu cumprimento, infringência do art. 71 da Lei Federal 8.666/93 e quaisquer outras irregularidades, a Administração poderá, garantida a prévia defesa, aplicar as seguintes sanções:

8.2.1. advertência;

8.2.2. multa de:

8.2.2.1. 0,3% (três décimos por cento) por dia, até o 10º (décimo) dia de atraso no fornecimento, sobre o valor da parcela, por ocorrência;

8.2.2.2. 20% (vinte por cento) sobre o valor da ordem de fornecimento, no caso de atraso superior a 10 (dez) dias, com o conseqüente cancelamento da Ata de Registro de Preços, quando for o caso;



**PREFEITURA MUNICIPAL DE JABOTICATUBAS**

Praça Nossa Senhora da Conceição, 38 - Centro - CEP: 35.830-000  
- Jaboticatubas/MG

**8.2.2.3.** 20% (vinte por cento) sobre o valor do saldo da Ata de Registro de Preços, nos casos de:

**8.2.2.3.1.** Inobservância do nível de qualidade do objeto;

**8.2.2.3.2.** Transferência total ou parcial da Ata de Registro de Preços a terceiros;

**8.2.2.3.3.** Subcontratação no todo ou em parte do objeto sem prévia autorização formal do Município;

**8.2.2.3.4.** Descumprimento de cláusula da Ata de Registro de Preços.

**8.2.3.** A licitante que ensejar o retardamento da execução do certame, não mantiver a proposta, falhar ou fraudar na execução do objeto, comportar-se de modo inidôneo, fizer declaração falsa ou cometer fraude fiscal, garantido o direito prévio da citação e da ampla defesa, ficará impedida de licitar e contratar com a Administração, pelo prazo de até 05 (cinco) anos, enquanto perdurarem os motivos determinantes da punição ou até que seja promovida a reabilitação perante a própria autoridade que aplicou a penalidade.

**8.2.4.** Declaração de inidoneidade para licitar ou contratar com a Administração Pública, enquanto perdurarem os motivos determinantes da punição ou até que o contratante promova sua reabilitação.

**8.3.** O valor das multas aplicadas deverá ser pago por meio de guia própria ao Município de Jaboticatubas/MG, no prazo máximo de 3 (três) dias úteis a contar da data da sua aplicação ou poderá ser descontado dos pagamentos das faturas devidas pelo Município, quando for o caso.

**9. DOS REAJUSTAMENTOS DE PREÇOS**

**9.1.** Considerado o prazo de validade estabelecido no item I da Cláusula II, da presente Ata, é vedado qualquer reajustamento de preços, até que seja completado o período de 1(um) ano, contado a partir da data limite para apresentação das propostas indicadas no preâmbulo do edital do Pregão nº 004/2023, o qual integra a presente Ata de Registro de Preços, ressalvados os casos de revisão de registro a que se refere o Decreto instituidor do Registro de preços.

**9.2.** Fica ressalvada a possibilidade de alteração das condições para a concessão de reajustes em face da superveniência de normas federais aplicáveis à espécie.

**10. DAS CONDIÇÕES DE RECEBIMENTO DO OBJETO DA ATA DE REGISTRO DE PREÇOS**

**10.1.** O objeto desta Ata de Registro de preços será recebido pela unidade requisitante consoante o disposto no art.73, II "a" e "b", da Lei Federal 8.666/93 e demais normas pertinentes.

**10.2.** A cada fornecimento serão emitidos recibos, nos termos do art. 73, II, "a" e "b", da Lei Federal 8.666/93.

**11. DO CANCELAMENTO DA ATA DE REGISTRO DE PREÇOS**

**11.1.** A presente Ata de Registro de Preços poderá ser cancelada, de pleno direito:

**Pela Administração, quando:**

A. a detentora não cumprir as obrigações constantes desta Ata de Registro de Preços;

B. a detentora não retirar qualquer Ordem de Fornecimento, no prazo estabelecido, e a Administração não aceitar sua justificativa;

C. a detentora der causa a rescisão administrativa de contrato decorrente de registro de preços, a critério da Administração;

D. em qualquer das hipóteses de inexecução total ou parcial de contrato decorrente de registro de preços, se assim for decidido pela Administração;





**PREFEITURA MUNICIPAL DE JABOTICATUBAS**

Praça Nossa Senhora da Conceição, 38 - Centro - CEP: 35.830-000  
- Jaboticatubas/MG

E. os preços registrados se apresentarem superiores aos praticados no mercado;

F. por razões de interesse público devidamente demonstradas e justificadas pela Administração;

G. a comunicação do cancelamento do preço registrado, nos casos previstos neste item, será feita pessoalmente ou por correspondência com aviso de recebimento, juntando-se o comprovante ao processo de administração da presente Ata de Registro de Preços;

\*no caso de ser ignorado, incerto ou inacessível o endereço da detentora, a comunicação será feita por publicação no órgão encarregado das publicações oficiais do Município, considerando-se cancelado o preço registrado a partir da publicação.

**Pelas detentoras, quando,** mediante solicitação por escrito, comprovarem estar impossibilitadas de cumprir as exigências desta Ata de Registro de Preços, ou, a juízo da Administração, quando comprovada a ocorrência de qualquer das hipóteses previstas no art. 78, incisos XIII a XVI, da Lei Federal 8.666/93, alterada pela Lei Federal 8.883/94.

A. a solicitação das detentoras para cancelamento dos preços registrados deverá ser formulada com a antecedência de 30 (trinta) dias, facultada a Administração a aplicação das penalidades previstas na Cláusula VIII, caso não aceitas as razões do pedido.

**12. DA AUTORIZAÇÃO PARA FORNECIMENTO**

12.1. As aquisições do objeto da presente Ata de Registro de Preços serão autorizadas, caso a caso, pelo Secretário requisitante.

**13. DOS PREÇOS REGISTRADOS**

13.1. Os preços das 3 (três) primeiras classificadas e as especificações registradas na presente Ata encontram-se indicados no(s) quadro(s) abaixo, observando-se a ordem de classificação obtida no certame licitatório:

LOTE	CLASSIFICAÇÃO	LICITANTE	VALOR (R\$)
LOTE I Camisetas	1ª classificação		
	2ª classificação		
	3ª classificação		
LOTE II Jaqueta, calça e Bermuda	<b>Classificação</b>		
	1ª classificação		
	2ª classificação		
	3ª classificação		

**14. DAS DISPOSIÇÕES FINAIS**

14.1. Integram esta Ata, o edital do Pregão nº004/2023 e as propostas das empresas classificadas no certame supra-numerado.

14.2. Fica eleito o foro desta Comarca de Jaboticatubas/MG para dirimir quaisquer questões decorrentes da utilização da presente Ata.

14.3. Os casos omissos serão resolvidos de acordo com a Lei Federal 8.666/93, Lei 10.520/02 e demais normas aplicáveis. Subsidiariamente, aplicar-se-ão os princípios gerais de Direito.

Jaboticatubas/MG, \_\_\_\_ de \_\_\_\_\_ de \_\_\_\_

\_\_\_\_\_



**PREFEITURA MUNICIPAL DE JABOTICATUBAS**

Praça Nossa Senhora da Conceição, 38 - Centro - CEP: 35.830-000  
- Jaboticatubas/MG

Prefeito Municipal de Jaboticatubas

---

SIGNATÁRIA



**PREFEITURA MUNICIPAL DE JABOTICATUBAS**  
Praça Nossa Senhora da Conceição, 38 - Centro - CEP: 35.830-000  
- Jaboticatubas/MG

**ANEXO V AO PROCESSO LICITATÓRIO N° 009/2023**  
**MODALIDADE PREGÃO PRESENCIAL N° 004/2023**

**MODELO DE DECLARAÇÃO DE ATENDIMENTO AO INCISO VII DO ART. 4° DA LEI N°**  
**10.520/2002**

**DECLARAÇÃO**

\_\_\_\_\_, CNPJ \_\_\_\_\_  
\_\_\_\_\_, sediada \_\_\_\_\_, por  
intermédio de seu representante legal, infra-assinado, e para os fins do  
Pregão n° 004/2023, DECLARA expressamente que :

**- Cumpre plenamente os requisitos de habilitação com todos os termos  
estabelecidos neste Edital.**

\_\_\_\_\_, \_\_\_\_\_ de \_\_\_\_\_ de \_\_\_\_\_.

\_\_\_\_\_  
Assinatura do Representante Legal da Licitante

Nome: \_\_\_\_\_

N° Cédula de Identidade: \_\_\_\_\_

**OBSERVAÇÃO:** ESSA DECLARAÇÃO DEVERÁ SER ENTREGUE AO PREGOEIRA, PELO  
INTERESSADO OU SEU REPRESENTANTE, **FORA DO ENVELOPE**, NA ABERTURA DA SESSÃO.



**PREFEITURA MUNICIPAL DE JABOTICATUBAS**  
Praça Nossa Senhora da Conceição, 38 - Centro - CEP: 35.830-000  
- Jaboticatubas/MG

**ANEXO VI AO PROCESSO N° 009/2023**  
**MODALIDADE PREGÃO PRESENCIAL N° 004/2023**

**MODELO DE DECLARAÇÃO DE QUE NÃO EMPREGA MENOR**

EMPREGADOR PESSOA JURÍDICA

DECLARAÇÃO

Ref.: (identificação da licitação)

....., inscrito no CNPJ  
n°....., por intermédio de seu representante  
legal o(a) Sr(a).....,  
portador(a) da Carteira de Identidade  
n°..... e do CPF n°  
....., DECLARA, para fins do disposto no  
inciso V do art. 27 da Lei n° 8.666, de 21 de junho de 1993,  
acrescido pela Lei n° 9.854, de 27 de outubro de 1999, **que não  
emprega menor de dezoito anos em trabalho noturno, perigoso ou  
insalubre e não emprega menor de dezesseis anos.**

Ressalva: emprega menor, a partir de quatorze anos, na condição  
de aprendiz ( ).

.....  
(data)

.....  
(representante legal)

(Observação: em caso afirmativo, assinalar a ressalva acima)



**PREFEITURA MUNICIPAL DE JABOTICATUBAS**

Praça Nossa Senhora da Conceição, 38 - Centro - CEP: 35.830-000  
- Jaboticatubas/MG

**ANEXO VII AO PROCESSO N° 009/2023  
MODALIDADE PREGÃO PRESENCIAL N° 004/2023**

**MODELO DE DECLARAÇÃO DE QUE CONCORDA COM OS TERMOS DO EDITAL**

**DECLARAÇÃO**

\_\_\_\_\_, CNPJ \_\_\_\_\_  
\_\_\_\_\_, sediada \_\_\_\_\_, por  
intermédio de seu representante legal, infra-assinado, e para os fins do  
Pregão n° 004/2023, DECLARA expressamente que:

► **concorda com todos os termos estabelecidos no Edital e seus anexos.**

\_\_\_\_\_, \_\_\_\_\_ de \_\_\_\_\_ de \_\_\_\_\_.

\_\_\_\_\_  
Assinatura do Representante Legal da Licitante

Nome: \_\_\_\_\_

N° Cédula de Identidade: \_\_\_\_\_